

SKD-21 Консоль двойная 41x21мм

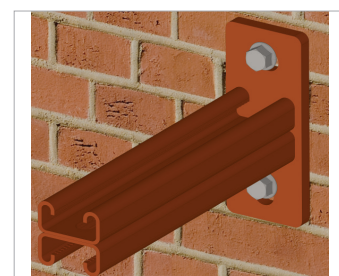
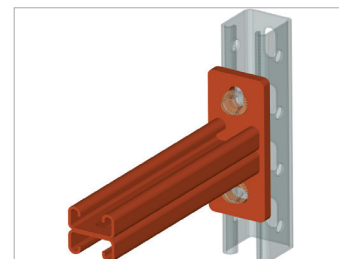
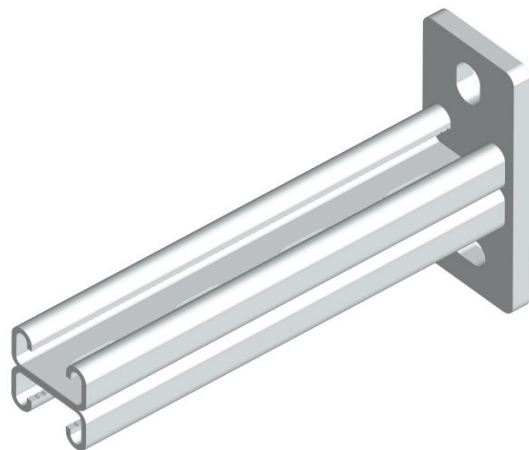

ОПИСАНИЕ

Свойства и преимущества

- Крепление инженерных систем
- Монтаж к Страт профилю или стене
- Зубцы для точного позиционирования и надежного соединения элементов
- Большая нагрузочная способность
- Крепежные отверстия размещены под углом 90°
- Удобство в использовании
- Быстрый и простой монтаж

МАТЕРИАЛ

- Сталь марки 08ГС, ГОСТ 1050 - 88

Исполнение

1 ВАР. Цинкование по методу Сендимира. Климатическое исполнение УТ 2,5 соответствует ГОСТ 15150 - 69

2 ВАР. Горячее цинкование методом окупания. Климатическое исполнение УТ 1,5 соответствует ГОСТ 15150 - 69

КАТЕГОРИИ РАЗМЕЩЕНИЯ

- 1 ВАР.** Внутри помещений
- 2 ВАР.** Внутри и снаружы помещений

Артикул Исполнение 1	Артикул Исполнение 2	L (мм)	S (мм)	кг/шт	Уп. min
SKD-21-200	SKD-21-200-HD	200	6	1,10	1
SKD-21-250	SKD-21-250-HD	250	6	1,27	1
SKD-21-300	SKD-21-300-HD	300	6	1,43	1
SKD-21-350	SKD-21-350-HD	350	6	1,60	1
SKD-21-400	SKD-21-400-HD	400	8	1,91	1
SKD-21-450	SKD-21-450-HD	450	8	2,07	1
SKD-21-500	SKD-21-500-HD	500	8	2,24	1
SKD-21-550	SKD-21-550-HD	550	8	2,41	1
SKD-21-600	SKD-21-600-HD	600	8	2,57	1
SKD-21-650	SKD-21-650-HD	650	8	2,74	1
SKD-21-700	SKD-21-700-HD	700	8	2,91	1
SKD-21-750	SKD-21-750-HD	750	8	3,08	1
SKD-21-800	SKD-21-800-HD	800	8	3,24	1
SKD-21-850	SKD-21-850-HD	850	8	3,41	1
SKD-21-900	SKD-21-900-HD	900	8	3,58	1

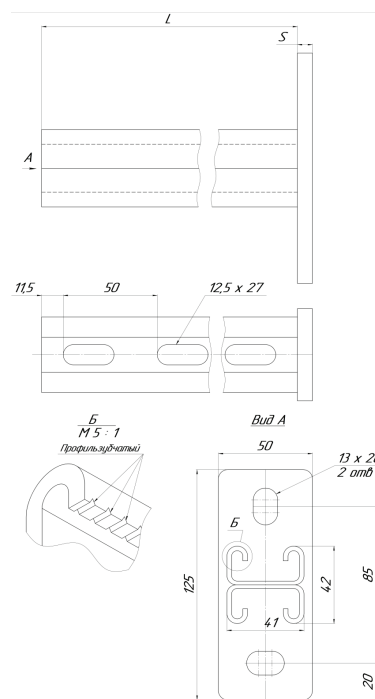

Детальную информацию о нагрузках (F) можно найти в таблицах расчетных допустимых нагрузок.